

7. St. Galler Energietagung im Trafo Baden

Netzanschluss- und Netznutzungsverträge

vom Einheitsvertrag zur differenzierten Lösung
nach neuem Stromversorgungsrecht



Dr. Michael Merker

Binder Rechtsanwälte, Baden und Aarau

www.binderlegal.ch

Netzanschlussvertrag

VNB - Grundeigentümer / Mieter

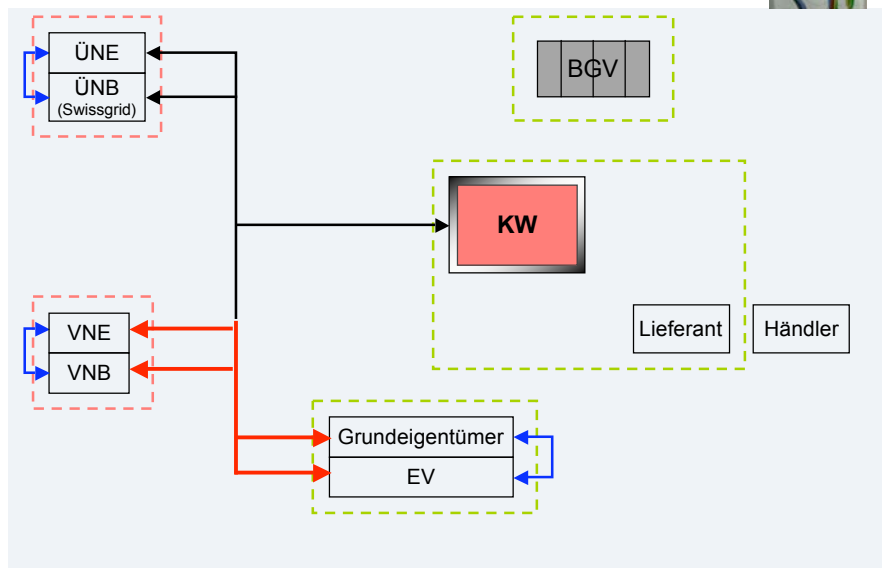

Netznutzungsvertrag

VNB - EV (Lieferant / Händler?)

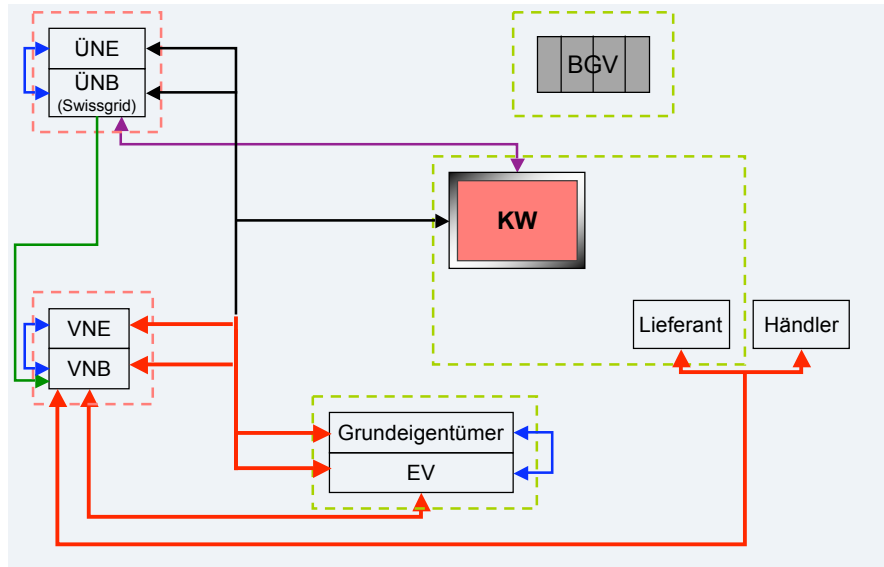

3

Gesetzliche Vertragsgrundlagen

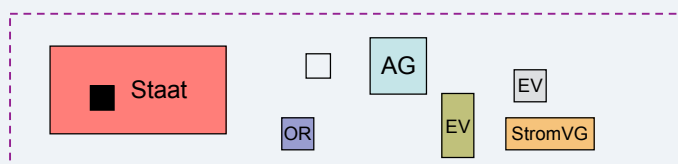

• Rechtsordnung

- **Bundesverfassung**
- Obligationenrecht
- **Stromversorgungsgesetz**
- Elektrizitätsgesetz
- Energiegesetz
- *Verordnungen und Reglemente*
- *Branchendokumente*
- *Vertragliche Vereinbarungen*
- *Gerichtspraxis*

4

Verfassungsbindung EVU

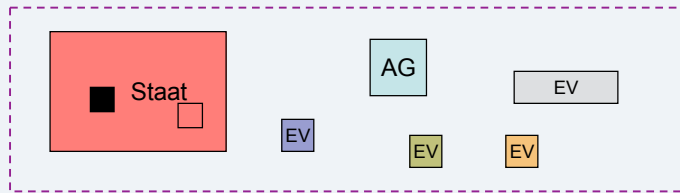

- Bundesverfassung
 - bestimmt **Handeln des Staates**
 - bestimmt teilweise auch Handeln der EVU
 - abhängig von Organisationsform
 - wirkt sich auf Vertragsgestaltung aus

5

Unternehmensformen

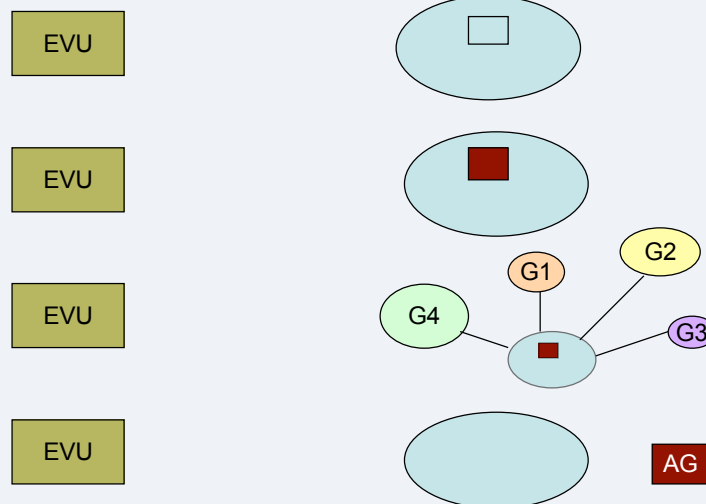

6

Vertraglicher Weg der elektrischen Energie vom Produzenten zum EV - Modelle Netzverträge

- Netzvertragsmodelle
 - Integriertes Modell
 - Stromlieferung und Netznutzung sind eins
 - Desintegriertes Modell
 - Stromlieferung und Netznutzung getrennt
 - Modell-VSE / teilweise StromVG
 - Stromlieferung und Netznutzung rechtlich getrennt, faktisch aus einer Hand

7

Integrierter (Stromliefer-)Vertrag

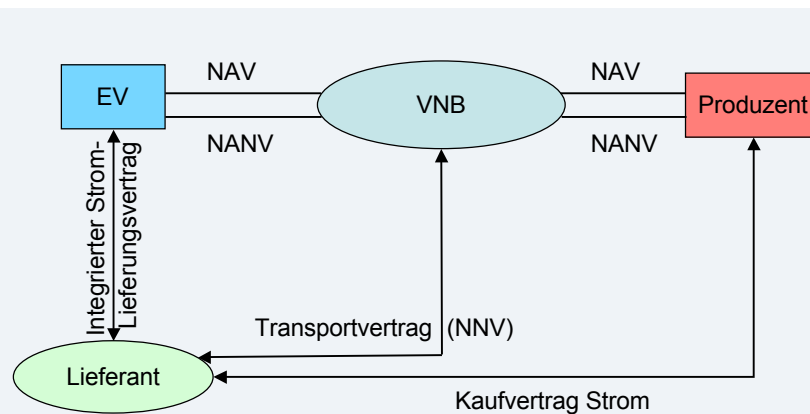

8

Desintegrierter (Stromliefer-)Vertrag

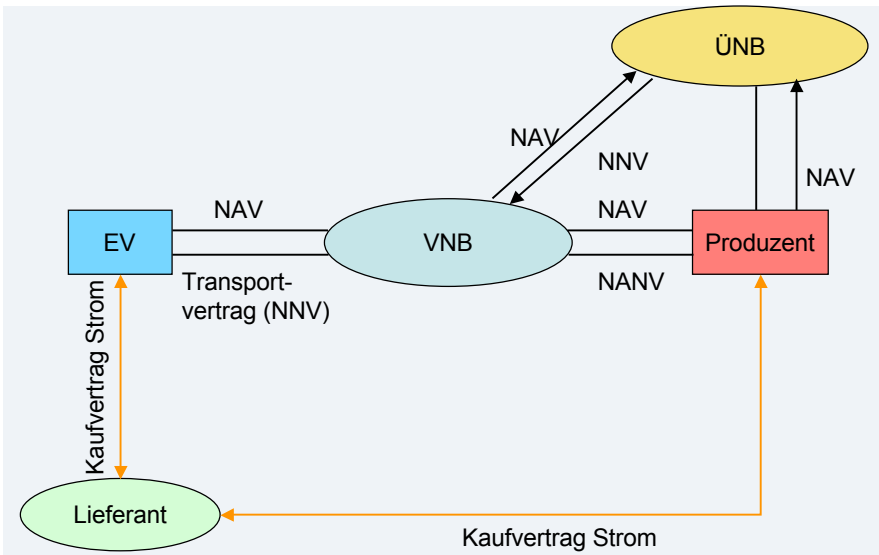

Vertragsmodell StromVG / VSE

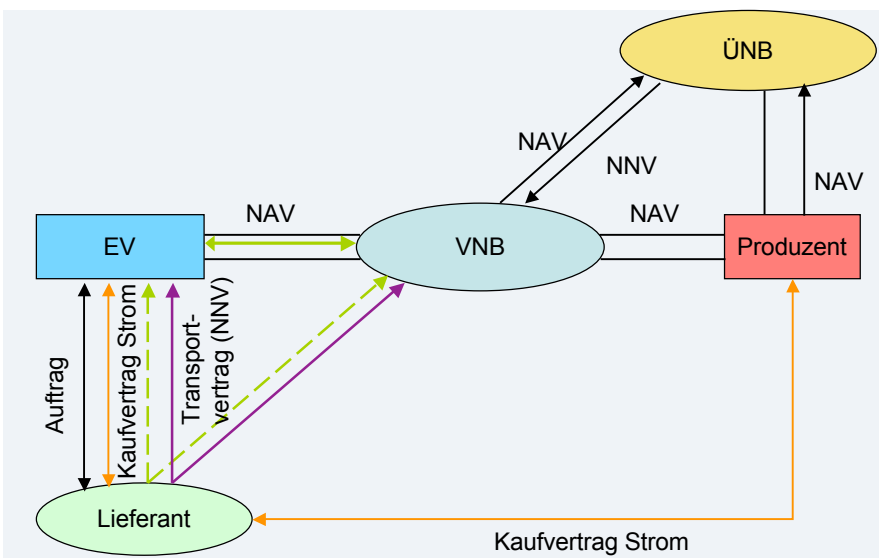

Modell StromVG / VSE

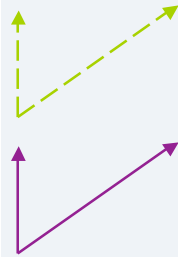

- Elektrizität wird im Übertragungsnetz (Übergabeort) bereit gestellt
- **Holschuld**
- EV ist für Transport selbst verantwortlich
- Erstmaliger Abschluss eines NNV: Stellvertretung (Art. 32 OR); muss im Auftragsverhältnis zwischen EV und Lieferant vereinbart werden
- Lieferantenwechsel bei bestehendem NNV; Lieferant als Hilfsperson des EV (*Auftrag*: „teil dem VNB Lieferantenwechsel mit“)
- Schuldner Netznutzungsentgelt?
- Rechnung Netznutzung an Lieferant?

11

Netzanschlussvertrag



- Vertragsgegenstand
 - Anschluss elektrischer Anlagen an Verteilnetz und **Aufrechterhaltung** dieses Anschlusses
 - Kontrahierungszwang des VNB (im eigenen **Netzgebiet**)
 - Vorbehalt kantonales Recht (Art. 5 Abs. 3 StromVG)
 - Netzanschluss nicht „von Gesetzes wegen“, sondern durch Vertrag;

12

Netzanschlussvertrag



- Ausnahmen von Kontrahierungspflicht

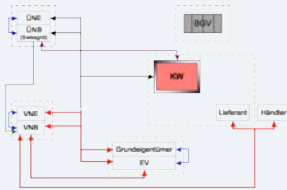

- Gefährdung Netzstabilität
- Kapazitätsmangel ?
 - Pflicht zum Netzausbau ?
 - Ausschreibung Kapazität zulässig ?
- Uneinigkeit über Höhe Netzkostenbeitrag als Verweigerungsgrund ?
- Wirtschaftliche Unzumutbarkeit?
- Beweislast für Bestehen eines Verweigerungsgrundes liegt beim Netzbetreiber

13

Netzanschlussvertrag



- Vertragsinhalt

- Ausgestaltung Vertrag nicht geregelt (StromVG, OR)
- **Grundsatz:** keine Vereitelung Anschlusspflicht durch Vertragsgestaltung
- **Allgemeine Kriterien**
 - Sachlicher Grund für Regelung / Richtlinie
 - Rechtsgleichheit / Diskriminierungsverbot (auch Art. 3 Abs. 1 StromVV)
 - Treu und Glauben
 - Transparenz (Art. 3 Abs. 1 StromVV)

14

Netzanschlussvertrag



Fallbeispiel:

X ist Eigentümer einer Parzelle in Stadtnähe, auf der er drei Gewerbebauten erstellen und separat vermieten will; er verlangt vom VNB für jede der drei Gewerbebauten einen eigenen Netzanschluss, der VNB ist nur bereit, einen Netzanschluss (Hauptanschluss) zu erstellen. Wer hat recht?

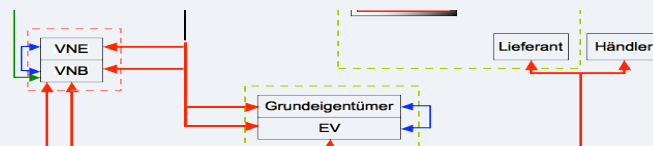

15

Netzanschlussvertrag



- Netzanschluss
- Entscheid
 - Einzelfallbetrachtung
 - Kriterien (**sachliche Gründe**)
 - Interessenlage der Vertragsparteien (Abwägung)
 - Kosteneffizienz (VNB - Kunde)
 - Rechtsgleichheit?
 - wegen Kontrahierungspflicht als Last: Tendenz
Letztentscheidung VNB

16

Netzanschlussvertrag



- Vertragsgegenstand
- Wahl Spannungs- und Netzebene?
 - StromVG - *Bundesrat*
 - StromVV - *Netzbetreiber* in Richtlinien
 - zulässig?
 - Richtlinie - Ziff. 3.3.1.2 DC
 - Grundsatz: Netzebene 7
 - < NE 7: Kombination aus Anschlussleistung/ Gebrauchsdauer
 - zulässig?
 - Entscheid im Streitfall: ECom (Art. 22 StromVG, Art. 3 Abs. 3 StromVV)

17

Netzanschlussvertrag



- Vertragspartner
 - Grundeigentümer (Baurechtsberechtigter)
 - Netzeigentümer / Netzbetreiber
 - *Mieter ?*
- Rechtsnachfolge bei Eigentumsübergang Kundenanlage (Liegenschaft)
 - Automatisch ?
 - Gesetzliche Subrogation fehlt (anders z.B. § 2 NAV BRD)
 - Übertragungspflicht in Ziff. 12 NAV VSE
 - Folgen ?

18

Netzanschlussvertrag



- Vertragsgrundlagen
 - StromVG, EleG samt Anschlussgesetzgebung
 - Mustererlasse VSE? AGB?
 - Technische Normen und Richtlinien (Distribution Code)?
- **Vertrag !**

19

Netzanschlussvertrag



- Netzanschlusskosten

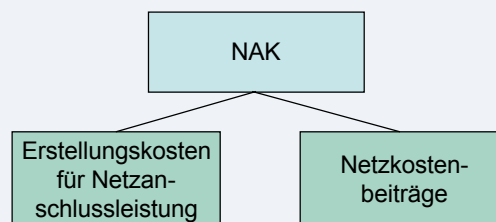

- Erstellungskosten
 - Kosten für Herstellung der physischen Verbindung
 - Schuldner: in der Regel Grundeigentümer
 - Höhe?

20

Netzanschlussvertrag



- Netzkostenbeiträge
 - Schon vor StromVG üblich (Bemessung: bezugsberechtigte Leistung x Pauschalbetrag)
 - Heute zulässig?
 - Streitigkeiten
 - Erstellungskosten?
 - Netzkostenbeiträge?

21

Netzanschlussvertrag



- Anlagenzugang
 - Ziff. 3.3.2 DC: „Jederzeit“
 - Richtig?
- Unterbrechungen
 - Ziff. 7 Branchenvertrag NAV VSE
 - Weit gefasst
 - Vorsicht:
 - Kontrahierungspflicht (Art. 5 Abs. 2 StromVG)
 - Entscheid über Rechtmässigkeit bei ECom / Verwaltungsgericht
 - Wenn rechtswidrig – Schadenersatz

22

Netznutzungsvertrag



- Vertragspartner
 - Ausgangspunkt ist Art. 13 StromVG (Netzzugang)
 - Dritte ?
 - Endverbraucher ?
 - **Netzbetreiber**
- Vertragsabschluss:
 - durch ausdrücklichen Vertrag bei spezifischer Regelung
 - durch Netzanschluss oder Inanspruchnahme des Netzes Anerkennung AGB NN VSE in Grundversorgung
 - ein Problem?

23

Netznutzungsvertrag



- Vertragsgrundlagen
 - StromVG, EleG samt Anschlussgesetzgebung
 - „**jeweils**“ anwendbare Normen und Empfehlungen (Ziff. 2 Abs. 2 AGB NN VSE; Ziff. 2 Abs. 1 NN VSE)
 - problematisch, weil unklar welche
 - Vertragsinhalt nur, was vereinbart
 - Nachträgliche Änderung?

24

Netznutzungsvertrag



- Vertragstypus ?
- Physikalisch nimmt Netz
 - Energie auf
 - liefert zeitgleich dieselbe Strommenge an Dritte
- Bezahlt wird
 - Aufnahme Elektrizität
 - Aufrechterhaltung Netzbetrieb
 - Abgabe von Elektrizität in gleicher Qualität und Menge
- Rechtlich ? Typenschmischung aus
 - Kauf-, Werk-, Mietvertrag, Auftrag
 - Einzelne Fragestellung sachverhaltsbezogen lösen

25

Netznutzungsvertrag



- Inhalt
- Anforderungen an Vertragsinhalt
 - Sachliche Gründe für eine Regelung
 - Angemessene (verhältnismässige) Vertragsbedingungen
 - Rechtsgleichheit
 - nachvollziehbare Gründe für Differenzierung
 - keine Diskriminierung
 - Transparenz

26

Netznutzungsvertrag



- Unterbrechungen / Einschränkungen
- Höhere Gewalt
- Ausserordentliche Ereignisse
- Störungen oder Überlastungen im Netz
- Betriebsbedingte Unterbrechungen
- Als Druckmittel für Zahlungen?
- Vertragsdauer / Kündigung
- Kontrahierungspflicht (Art. 13 StromVG)
 - Ordentliche Kündigungsfrist ?
 - Ausserordentliche Kündigungsfrist

27

Gerichtsstand



- Gerichtsstand
- Begriff
- Standardregelung:
 - „**Gerichtsstand ist am Sitz des Netzbetreibers**“
- Zulässige Regelung?

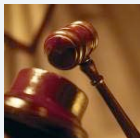

28

Gerichtsstand



- Gerichtsstand
- Konsumentenverträge
 - Leistung des üblichen Ver- oder Gebrauchs
 - für persönliche oder familiäre Bedürfnisse
 - Angebot im Rahmen der beruflichen / gewerblichen Tätigkeit
- Konsequenz ?
- **Zudem (!):**
 - Zuständigkeit der ECom im Zuständigkeitsbereich von Art. 22 StromVG zwingend



29

Physische Gestaltung der Verträge Netzverträge (Massengeschäft)



- Neue Kunden
- Schriftlicher NAV (unterzeichnet)
- Schriftlicher Werkvertrag über Erstellung Netzanschluss (unterzeichnet)
- Jeweils mit Grundeigentümer
 - wenn Mieter: Einverständnis Grundeigentümer einholen
- Vertragsanlagen
 - AGB / AGB NNV (beilegen oder deutlicher Hinweis auf Fundstelle [Homepage])
 - Technische Richtlinien (Hinweis auf Fundstelle)

30

Physische Gestaltung der Verträge Netzverträge (Massengeschäft)



- Bestehende Kunden
- Schriftlicher NAV (soweit noch vorhanden)
- AGB-Erstzustellung oder AGB-Änderung
 - Stillschweigender Akzept zulässig
 - Schriftliche Anzeige an Kunden, dass AGB geändert haben (z.B. mit Jahresschlussrechnung)
 - Formulierung, ohne Widerspruch = Akzept (**Frist nennen!**)
 - Beilage AGB zwingend ?

31

Physische Gestaltung der Verträge Netzverträge (Grosskunden)



- Alle und alles
- individuell
- schriftlich
- AGB vereinbaren und beilegen
- Technische Normen (Hinweis Fundstelle, ev. beilegen; auf wichtige Bestimmungen im NNV hinweisen)
- Änderungen (auch AGB, technische Richtlinien) beweisbar schriftlich

32

Besten Dank für Ihre Aufmerksamkeit !

Dr. Michael Merker, Baden
michael.merker@binderlegal.ch
Tel. 056 204 02 07